

## Typ R 1

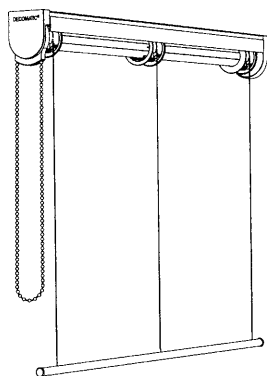

### Typ R 1

Rollobreite: max. 300 cm  
 Rollohöhe: Standard 240 cm Kordellänge  
 Behanggewicht: Kettenantrieb: 4,5 kg  
                           Motorantrieb: 3,5 kg  
 Bedienungsseite: Wahlweise links oder rechts

### Technik

Befestigungsschiene aus Aluminium (weiß pulverbeschichtet) mit Klettprofil und Flauschband. Präzisionswelle aus Aluminium (weiß pulverbeschichtet) mit Wickelspulen, Schnurclips, Kordel 0,8 mm und Federhaken. Beschwerungsstab, weiß mit Endkappen

### Bedienung

Optimaler Bedienungskomfort durch schwenkbare Seitenzugtriebe mit Endloskugellkette. Option: Motorbedienung.

### Montage

Einfache Clipmontage des montagefertigen Rollos an der Decke, Wandmontage mit verschiedenen Wandhaltern oder Fensterflügelmontage mit Klemmträgern.

## Typ R 2

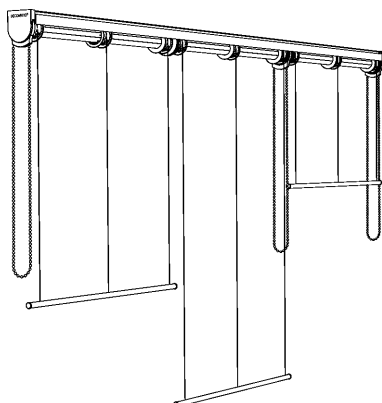

### Typ R 2

Gesamtbreite: max. 600 cm  
 (max. 300 cm pro Einzelrollo)  
 Rolloanzahl: max. 6 Einzelrollos  
 Rollohöhe: Standard 240 cm Kordellänge  
 Behanggewicht: Kettenantrieb: 4,5 kg  
                           Motorantrieb: 3,5 kg  
 Bedienungsseite: Wahlweise links oder rechts

### Reihenanlage

Max. 6 einzelne Rollos werden mit einer Befestigungsschiene montiert. Jedes einzelne Rollo kann individuell bedient werden.

### Technik

Befestigungsschiene aus Aluminium (weiß pulverbeschichtet) mit Klettprofil und Flauschband. Präzisionswelle aus Aluminium (weiß pulverbeschichtet) mit Wickelspulen, Schnurclips, Kordel 0,8 mm und Federhaken. Beschwerungsstab, weiß mit Endkappen

### Bedienung

Optimaler Bedienungskomfort durch schwenkbare Seitenzugtriebe mit Endloskugellkette. Option: Motorbedienung.

### Montage

Einfache Clipmontage des montagefertigen Rollos an der Decke, Wandmontage mit verschiedenen Wandhaltern oder Fensterflügelmontage mit Klemmträgern.

### Standard-Befestigungselement

Befestigungsclip, flach, weiß zur Deckenbefestigung ohne „Lichtspalt“

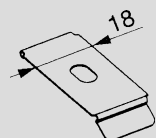

### Befestigungselemente

Wandhalter (einstellbar), weiß zur Wandmontage. Einstellbare Abstandsmaße

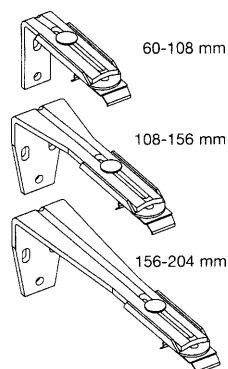

Klemmträger, weiß zur Klemmbefestigung am Fensterflügel

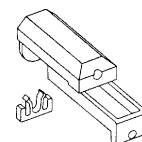

Wandhalter 33 mm, weiß zur Montage in die Laibung

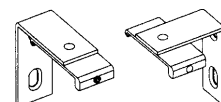

## Motorsystem

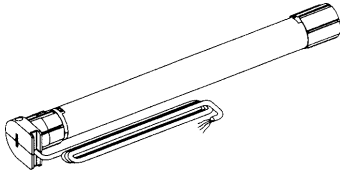

Antriebsmotor mit Kabel, 12 Volt

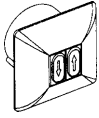

Taster mit Trafo (Unterputz)

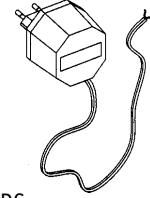

Netzteil DC

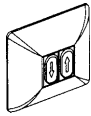

Taster (ohne Stromversorgung)

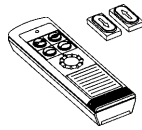

IR-Sender, 10-Kanal

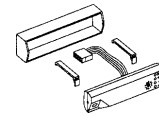

IR-Empfänger, 10-Kanal

## Motorvarianten

### Variante A

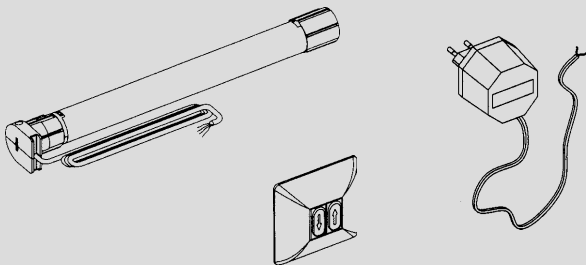

Antriebsmotor, Taster, Netzteil DC

### Variante B

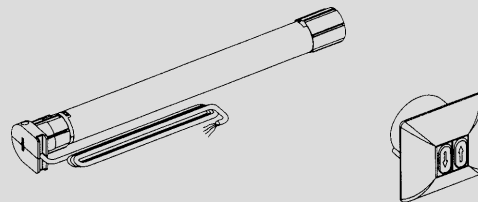

Antriebsmotor, Taster mit Trafo

### Variante C

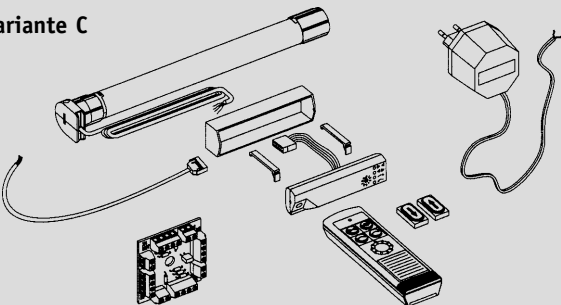

Antriebsmotor, IR-Sender, IR-Empfänger,  
Steuerkabel 0,5 m, Gruppensteuerungsmodul, Netzteil DC

### Variante D

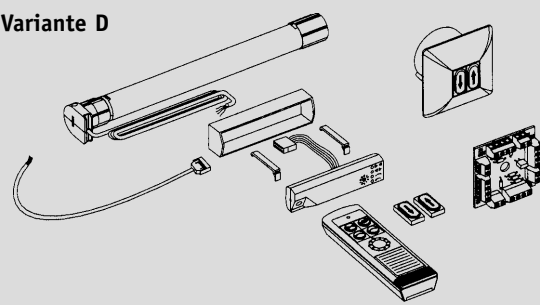

Antriebsmotor, IR-Sender, IR-Empfänger,  
Steuerkabel 0,5 m, Gruppensteuerungsmodul, Taster mit Trafo